



bolzan

Company
presentation
2018

INDICE

QUALITY SYSTEM

- [Alluminium](#)
- [Wood](#)
- [Foam rubber](#)
- [Fabric & leather](#)
- [Seams](#)
- [Lower mattresses](#)
- [Foot option](#)

DESIGNERS

- [Zanellato/Bortotto](#)

HARMONY FOR LIFE

- [Jack](#)
- [Tulip](#)
- [Jill](#)
- [Corolle](#)
- [Kate](#)
- [Plaza](#)
- [Selene](#)
- [Freedom](#)
- [Freedom contract](#)
- [Vittoria](#)
- [Metropolitan](#)

CARE

- [intro](#)
- [Handsome](#)

BLUDIBETTY

- [Chantal](#)
- [Velvet](#)

DUAL COLLECTION

- [Line](#)
- [Fly](#)

RESIDENTIAL & CONTRACT

- [On demand](#)
- [Gatwick](#)
- [Cocomo Hotel](#)
- [Porto piccolo Trieste](#)
- [Venissa](#)

CAMPAGNA ADV

- [ADV](#)

«Formula chiave dell'identità Bolzan è il Made in Italy.»

Bolzan letti nasce negli anni Novanta da un'intuizione della famiglia Bolzan. Pur mantenendosi fedele ad una dimensione artigianale, già negli anni 2000 l'azienda assume un carattere industriale, integrando il sapere degli artigiani con una più moderna meccanizzazione.

Il passaggio successivo si deve a Piercarlo ed Elisabetta Bolzan che tra il 2000 e il 2010 fanno del loro cognome un marchio riconosciuto in Italia e all'estero.

Responsabili delle strategie dinamiche e vivaci dell'azienda, i fratelli Bolzan condividono la linea creativa e produttiva, le specificità stilistiche ed i principi estetici.

Formula chiave dell'identità Bolzan è il Made in Italy.

Oltre all'incontro tra la sensibilità e l'emozione della dimensione artigianale con la precisione industriale, punti chiave sono la continua ricerca di materiali, dettagli impeccabili ed un'azienda intera pronta a costruire la realtà di uno stile

persuasivo.

Il nostro mantra è "non lasciamo mai che un cliente manchi i suoi obiettivi" e non è cambiato nei 10 anni della nostra leadership del mercato. Contemporaneità, affidabilità e qualità collocano Bolzan Letti tra i leader del settore e tra i principali operatori nella produzione e nella commercializzazione di letti e complementi imbottiti sofisticati e consapevoli.

Il design contemporaneo o classico, unito al massimo comfort, ha consolidato la posizione del marchio in un mercato sempre più esigente, competitivo, globale, ma che in nessun caso può rinunciare al contesto.

Non è un caso se Bolzan letti continua a rappresentare il punto di riferimento per un pubblico evoluto, eterogeneo ed internazionale che si sente a proprio agio in ogni parte del mondo, ma che mai rinuncerebbe al legame con le proprie origini, con le radici, con un modo di vivere la casa che rispecchi la propria individualità.

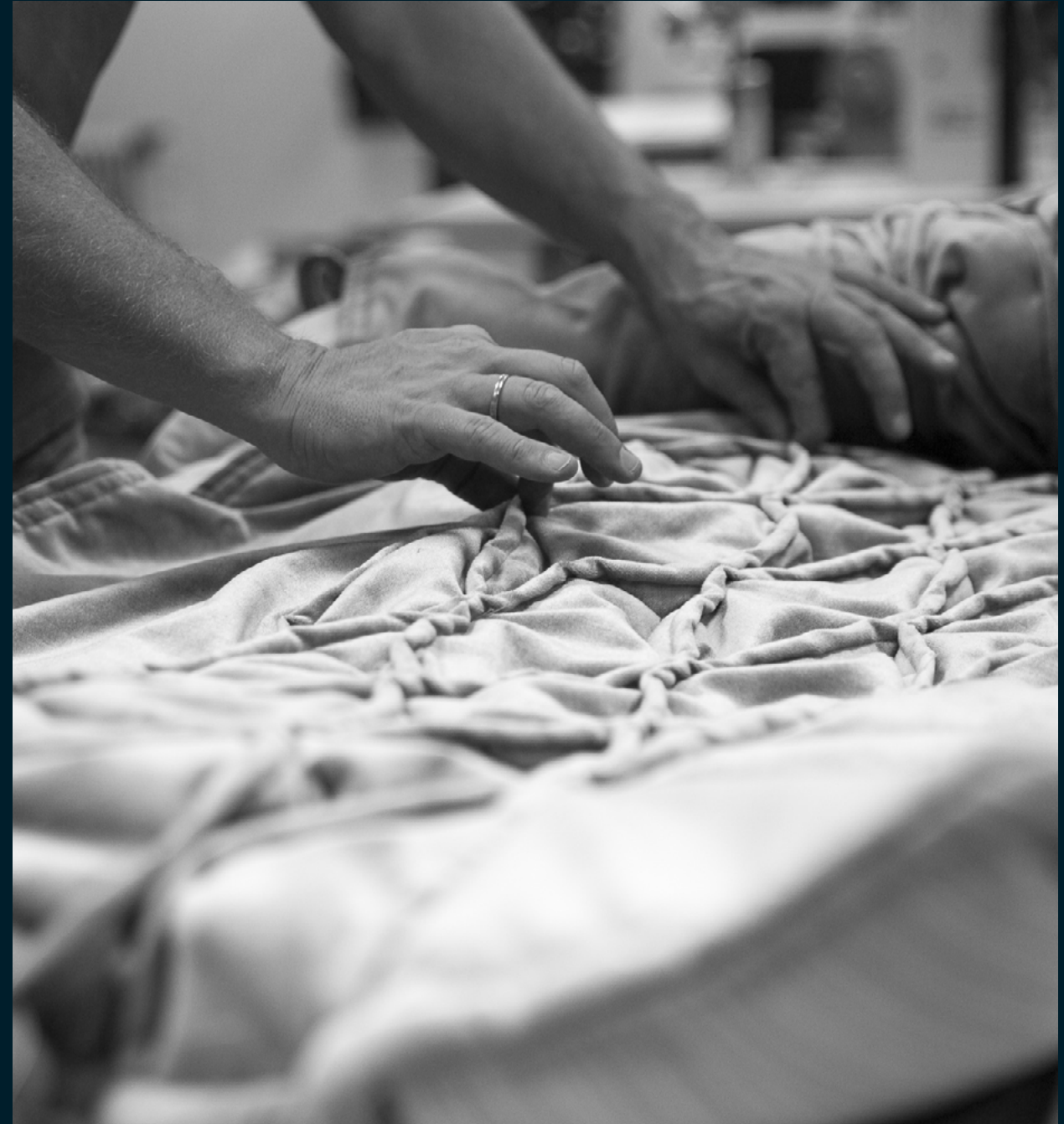



Bolzan

QUALITY SYSTEM Alluminio

Bolzan letti è tra le poche aziende ad usare strutture interamente in alluminio

TECHNICAL DETAILS

QUALITY SYSTEM

L'ALLUMINIO ENTRA NELLA STRUTTURA DEL LETTO
ALUMINUM IN THE STRUCTURE OF THE BED



Bolzan letti è tra le poche aziende ad usare strutture interamente in alluminio, questa scelta deriva da esigenze estetiche, di durata e tecnico-costruttive. L'alluminio è infatti un materiale estremamente facile da pulire, totalmente anallergico e completamente riciclabile. Inoltre la sua resistenza alla torsione unita alla sua leggerezza permette soluzioni tecnico-estetiche altrimenti non raggiungibili.

Bolzan letti is one of the few companies which uses structures entirely made of aluminum, this choice comes from aesthetic, durability and technical responses. Aluminum is in fact a material which is extremely easy to clean, totally anallergenic and completely recyclable, besides its resistance to torsion together with its lightness allows technical and aesthetic solutions which could not be reached otherwise.

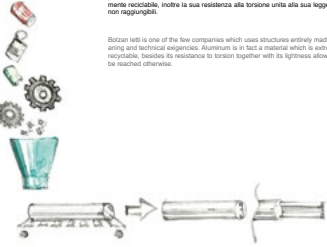

004

TECHNICAL DETAILS





QUALITY SYSTEM

RICICLABILE / RECYCLABLE
Il metallo utilizzato è resistente, leggero, duttile e durevole. Tali caratteristiche non si alterano nel tempo e permettono all'alluminio di essere riciclato infinite volte, senza rischiare la perdita della qualità originale. Per questo eccellente qualità l'alluminio è stato definito "materiale verde". L'alluminio può essere fuso all'infinito con un consumo di energia limitato. L'alluminio pone le basi per una migliore qualità della vita delle generazioni future.
The metal used is resistant, lightweight, ductile and durable. These features do not change over time and allow the aluminum to be recycled infinitely, without risking the loss of original quality. For these excellent qualities, aluminum has been called "green material". Aluminum can be refused infinitely with a limited energy consumption. Aluminum represents the beginning of a better quality of life for future generations.

RESISTENTE AL FUOCO / FIRE RESISTANT
Questo significa che l'alluminio non genera alcuna emissione nociva e pericolosa e che è assolutamente a prova di fuoco, non può in alcun modo propagare incendi né mettere in pericolo vite umane con emissioni di gas tossici e fumo. L'alluminio non è in nessun modo nocivo per l'ambiente.
This means that aluminum does not produce any harmful or dangerous emissions and is absolutely fire proof. It can in no way propagate fires or endanger human beings with toxic gasses or fumes. Aluminum is not harmful to the environment in any way.

RIVALUTABILE / REVALUABLE
Poiché non si corrode né si deteriora, gli elementi costruttivi resistono per tutta la vita senza bisogno di manutenzione. La superficie esterna si mantiene sempre come il primo giorno. Oltre alla pulizia non è soggetto a nessun'altra manutenzione. Si pulisce allo stesso modo del vetro. Più l'alluminio viene riciclato, più è economico, in termini energetici, di costo delle materie prime e ambientali.
As it does not corrode or deteriorate, the structural elements are long life resistant without any maintenance. The outer surface is always as the first day. In addition to cleaning it does not need any other type of maintenance. It can be cleaned in the same way as glass. The more aluminum is recycled, the more economic it is, in terms of energy, cost of raw materials and environment.

RIVOLUZIONARIO / REVOLUTIONARY
Il cassone in alluminio permette anche l'utilizzo di meccanismi hands free che permettono di alzare la rete senza fatica e senza utilizzare le mani, con anche il massimo utilizzo dello spazio del contenitore.
The aluminum bed frame also allows the use of hands free mechanisms that enable you to easily lift the wooden base and without using your hands, even with utmost use of the storage space.

005

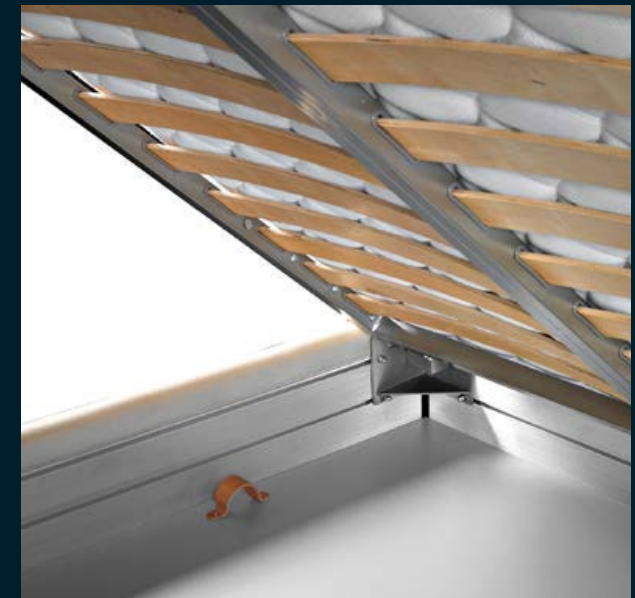

QUALITY SYSTEM

Legno

Tutto il legname proviene da produttori certificati PEFC™

Ciò significa che il legno proviene da piantagioni di riforestazione.



TECHNICAL DETAILS

QUALITY SYSTEM

L'IMPORTANZA DI UTILIZZARE IL LEGNAME CORRETTO
THE IMPORTANCE OF USING THE APPROPRIATE WOOD

CICLO DEL LEGNO CON MARCHIO PEFC
PEFC WOOD CYCLE

DOVE UTILIZZIAMO IL LEGNO CON MARCHIO PEFC
WHERE WE USE PEFC WOOD

GIROLETTO H8, LIGHT, SMILE

GIROLETTO H 29 CON BOX SPRING

INTERNO BOX IN LEGNO ABETE

006

TECHNICAL DETAILS

QUALITY SYSTEM

LEGNAME DI RIFORESTAZIONE / REFORESTATION WOOD

Tutto il legname proviene da produttori certificati PEFC™ ciò significa che il legno proviene da piantagioni di riforestazione, dove ogni pianta utilizzata viene sostituita da una nuova per non degradare l'ambiente e noi assicuriamoci l'apporto di ossigeno all'interno del territorio.
All wood comes from certified PEFC™ producers, which means that wood comes from reforestation plantations, where every used tree is replaced by a new one to avoid degrading the environment and thus increasing its oxygen supply to the atmosphere.

PRESTAZIONI SUPERIORI / HIGH PERFORMANCES

Per questioni di leggerezza e resistenza in alcuni articoli utilizziamo multistrato di faggio, materiale utilizzato nelle costruzioni edili, navali e aeronautiche. Per le nostre strutture usiamo legno a tre strati che ha prestazioni superiori al legno normale in quanto le fibre vengono intrecciate dando più resistenza in tutte le direzioni. Infatti così facendo non si sverglia, non si imbecca e non si fessura come una normale tavola monostato.
For lightness and strength issues in some items we use beech plywoods, a material used in building, naval and aeronautical construction. For our structures we use a three-layer wood that has higher performances than normal wood, because fibres are intercrossed giving it more resistance in all directions. In fact, in this way the wood does not twist, nor bend and does not crack like a normal single-layer board.

LEGNO MONOSTRATO / SINGLE-LAYER WOOD

IMBARCAMENTO / BENDING

IMBARCAMENTO / BENDING

SVERGOLIAMENTO / TWISTING

LEGNO MULTISTRATO / MULTILAYER WOOD

La particolare costituzione di questo pannello evita le problematiche del legno monostato.
The particular construction of this panel avoids issues of the single-layer wood.

007



QUALITY SYSTEM

Gommapiuma

Dal sapiente taglio dei blocchi di gomma nascono tutte le imbottiture.

TECHNICAL DETAILS

QUALITY SYSTEM

LA GOMMAPIUMA
FOAM RUBBER

CICLO DELLA GOMMAPIUMA
FOAM CYCLE

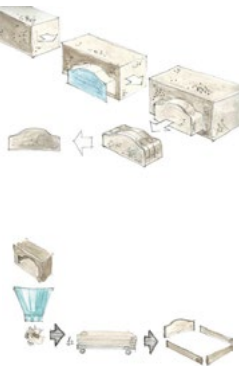

Dal sapiente taglio dei blocchi di gomma nascono tutte le imbottiture. Nella imbottitura è di fondamentale importanza saper usare la varie densità di gomma in quanto ogni parte del letto risponde ad esigenze statiche e funzionali diverse. Oltre ad una sapiente scelta delle gomme Bolzan Letti ricorre al riutilizzo gli scarti riutilizzandoli attraverso processi di rigenerazione degli scarti stessi, diminuendo così l'impatto industriale sul pianeta, una filosofia che Bolzan Letti segue in tutte le parti del suo processo industriale.

From the clever cutting of the foam blocks all the padding are formed. In the padding it is essential to know how to use different foam densities as each part of the bed responds to different aesthetic-functional requirements. In addition to a wise choice of the foams, Bolzan Letti reduces the waste by reusing them through regeneration processes, thus reducing the industrial impact on the planet, a philosophy that Bolzan Letti pursues in every step of its industrial process.

TECHNICAL DETAILS

QUALITY SYSTEM

RICICLABILE / RECYCLABLE
Le parti sagomate che utilizziamo all'interno della produzione vengono realizzate internamente, mentre le rimanenze vengono riciclate in base di espanso aggiornato ad alta densità (120/200 D), che viene riutilizzato all'interno della nostra produzione. In questo maniera ricicliamo completamente tutta la gomma. The moulded parts we use during the production are made internally, while the scraps are converted into high-density, expanded foam (120/200 D), which we reuse in our production. In this way we completely recycle the rubber.

RESISTENTE AL FUOCO / FIRE RESISTANT
Tutti gli imbotti vengono trattati con dacron accoppiato a vellovina resistente alla luce ed agli urti, secondo la normativa BRITISH STANDARD. All the padding parts are treated with dacron coupled with flame retardant and light resistant vellovina, according to BRITISH STANDARD laws.

RIVALUTABILE / REVALUABLE
Alla fine del nostro processo produttivo non buttiamo via niente. Questo permette un'ottimizzazione del processo lavorativo in un'ottica di rispetto ambientale e delle risorse a disposizione. At the end of our production process we do not throw away anything. This allows an optimization of the work process in an environmentally friendly and resourceful manner.





QUALITY SYSTEM

Tessuto & Pelle



TECHNICAL DETAILS

QUALITY SYSTEM

IL TESSUTO
THE FABRIC

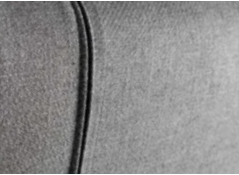

Un tessuto è un manufatto a superficie piana, sottile e flessibile realizzato tramite un intreccio di fil perpendicolari tra di loro. L'operazione necessaria per realizzarlo si chiama tessitura.
È costituito da due elementi: l'ordito e la trama. L'ordito è la base sul quale, da sinistra, viene fatto passare da una parte all'altra l'ordito. I tessuti possono essere formati da fibre vegetali come il lino o il cotone, animali come la lana e la seta o fibre sintetiche che così faro economiche e facilitate di produzione hanno invaso il mercato riducendo l'utilizzo delle fibre naturali.
Fibre animali:
Lana: viene prodotta con il pelo di animali può essere pura o combinata con una miscelatura di lane di origine diversa.
Nel mercato troviamo tessuti in lana di pecora (pura lana vergine, merinos, lambowod), alpaca, vigogna, camoscio, cashmere e mista (tutta di capre), angora (lana di conigli).
Seta è prodotta dal baco da seta (Bombyx mori), insetto che produce un filozzo filamentoso. Per avere un'ottima seta il baco deve essere su alberi di gelso, infatti la seta italiana è la più valida perché il baco vive solo e si nutre su un'altra pianta. Quando è ancora vivo viene bollito per ricavare il massimo dal filamento.
Fibre vegetali:
Ricavate dalle fibre presenti nei fusti o intorno ai semi di alcune piante: lino (fibra del fusto della pianta Linum usitatissimum), cotone, canapa, juta, rafia, ramie, kapok, bambù, canna, zucchero di canna, sisal...

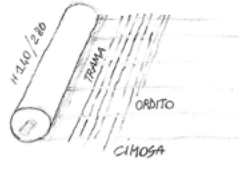

A fabric is a flat, thin and flexible surface made with a weaver mesh of perpendicular threads; the operation needed to make it is called weaving.
It consists of two elements: the warp, that is the set of threads stretched on the loom, and the weft, the only thread that runs the weft from one side to the other. The fabrics can be made from vegetable fibers such as linen or cotton, animal fibers such as wool and silk, or synthetic fibers that, with their cost-effectiveness and ease of production, invaded the market by reducing the use of natural fibers.
Animal fibers:
Wool is produced with animal hair. It can be pure or combined with a mix of wool of different origin.
On the market we find fabrics made of wool from: shaggy pure virgin wool, merinos, lambtwod, alpaca, vicuña, cashmere and mohair (goat breeds), angora (a breed of rabbits).
Silk is produced by silkworms (Bombyx mori), an insect that produces a filamentous cocoon. To have a good silk, the worm has to grow on mulberry trees. Indian silk is more sought because the bug grows and feeds on another plant. When it is still alive it is boiled to get the most from the filament.
Vegetable Fibres
Made from flax in the harvest or around the seeds of some plants: flaxseed (Linum usitatissimum plant fiber), cotton, hemp, jute, ramie, rafia, ramie, kapok, bamboo, cane sugar, sisal...

010

TECHNICAL DETAILS

QUALITY SYSTEM

LA PELLE
THE LEATHER

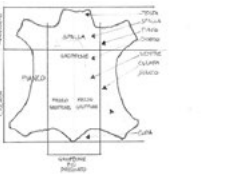

La cerniera Drogone (LA) è la parte più pregiata della pelle e rappresenta circa il 50% dell'intera superficie della pelle (dorso). In confronto alla pelliccia, questa zona solitamente presenta meno lesioni. Le fibre hanno una struttura densa e uniforme. Il grasso viene utilizzato per le parti frontali delle tasche e le parti frontali dei giacconi. Le spalle presentano una struttura più densa delle fibre. Esse rappresentano circa il 25% dell'intera superficie della pelle. La seta vengono utilizzate per i fianchi interni delle tasche. I fianchi e la pancia sono più sottili del grasso. Particolarmente morbida è la cosiddetta pancetta della antra topa. I fianchi rappresentano il 12-14% dell'intera superficie della pelle. Questo pelle viene utilizzata per le parti inferiori o nascoste delle tasche o dei giacconi.
La pelle utilizzata è stata lavorata accuratamente ed è il risultato di una attenta selezione. Pertanto le sue imperfezioni, le eventuali irregolarità o la non uniformità del materiale, del colore sono da considerarsi caratteristiche di pregio ed autenticità e non difetti. Così come il naturale effetto nel corso del tempo potrebbe alterare il colore e l'aspetto. Le pelli e complessivamente i prodotti, sono trattati con finissaggi e lavorazioni manuali che mirano a evidenziare la struttura del colore rendendo questi prodotti soffici e unici. Per mantenere inalterate tali caratteristiche le consigliamo di conservare con cura questo prodotto e di evitare l'uso di prodotti auto-pulenti.



The back (A) is the most precious part of the skin and represents about 50% of the entire surface of the skin. Compared to the belly this area usually has fewer injuries. The fibres have a dense, uniform texture. The back is used for the front parts of the handbags and the front parts of the jackets. Shoulders have a thicker fiber structure. They represent about 25% of the entire surface of the skin. The shoulders are used for side panels of the handbags. The hips and belly are thinner than the back. Particularly soft is the belly.
The leather used is 12-14% of the entire surface of the skin. This skin is used for the lower or hidden parts of handbags or coat linings.
The leather we use has been handcrafted just to the result of careful selection. Therefore its imperfections, any irregularities or non-uniformity of the material, of color are to be regarded as qualities of preciousness and authenticity and not flaws. Just as the natural use over time could alter color and appearance. Skins and all products are finished with manual work that highlight the nuances of color making these products unique and one-of-a-kind. To keep the leather unaltered, we recommend that you carefully keep this product and avoid using self-cleaning products.

011



QUALITY SYSTEM

Cuciture

Il dettaglio è quello che definisce la qualità del prodotto.

La semplice cucitura quindi assume un'importanza di primissimo livello perché proprio dalla sua precisione e soprattutto dell'effetto estetico che riesce a dare.

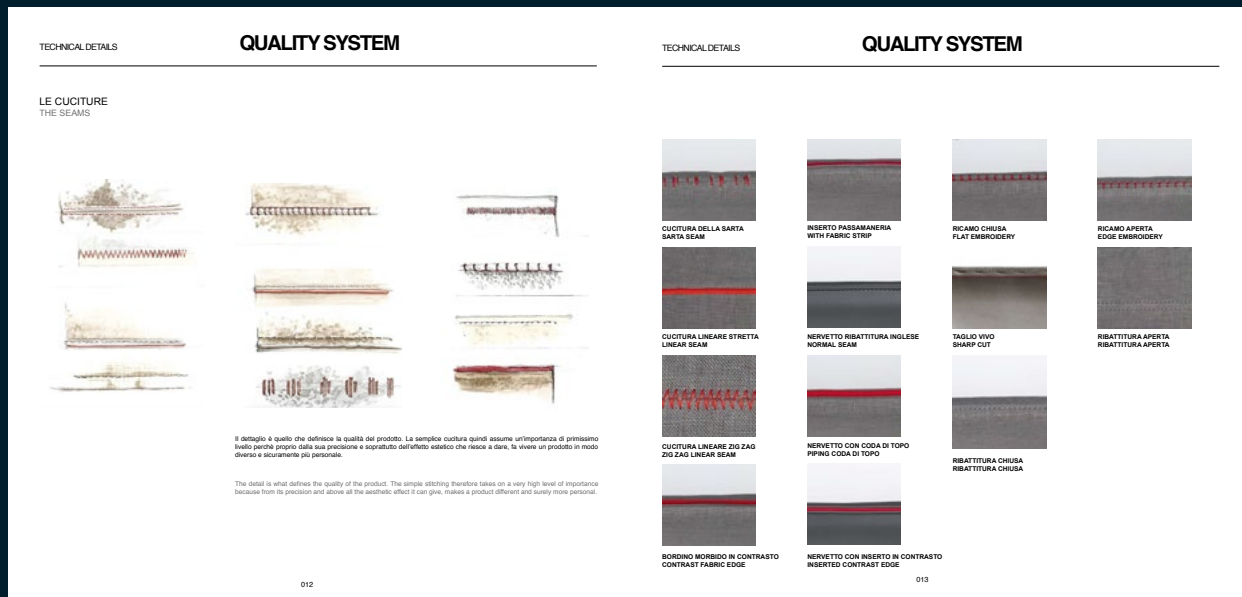

QUALITY SYSTEM

Materassi incasso

Una produzione localizzata permette di soddisfare le diverse esigenze di progettazione, anche l'incasso del materasso nella struttura del letto.

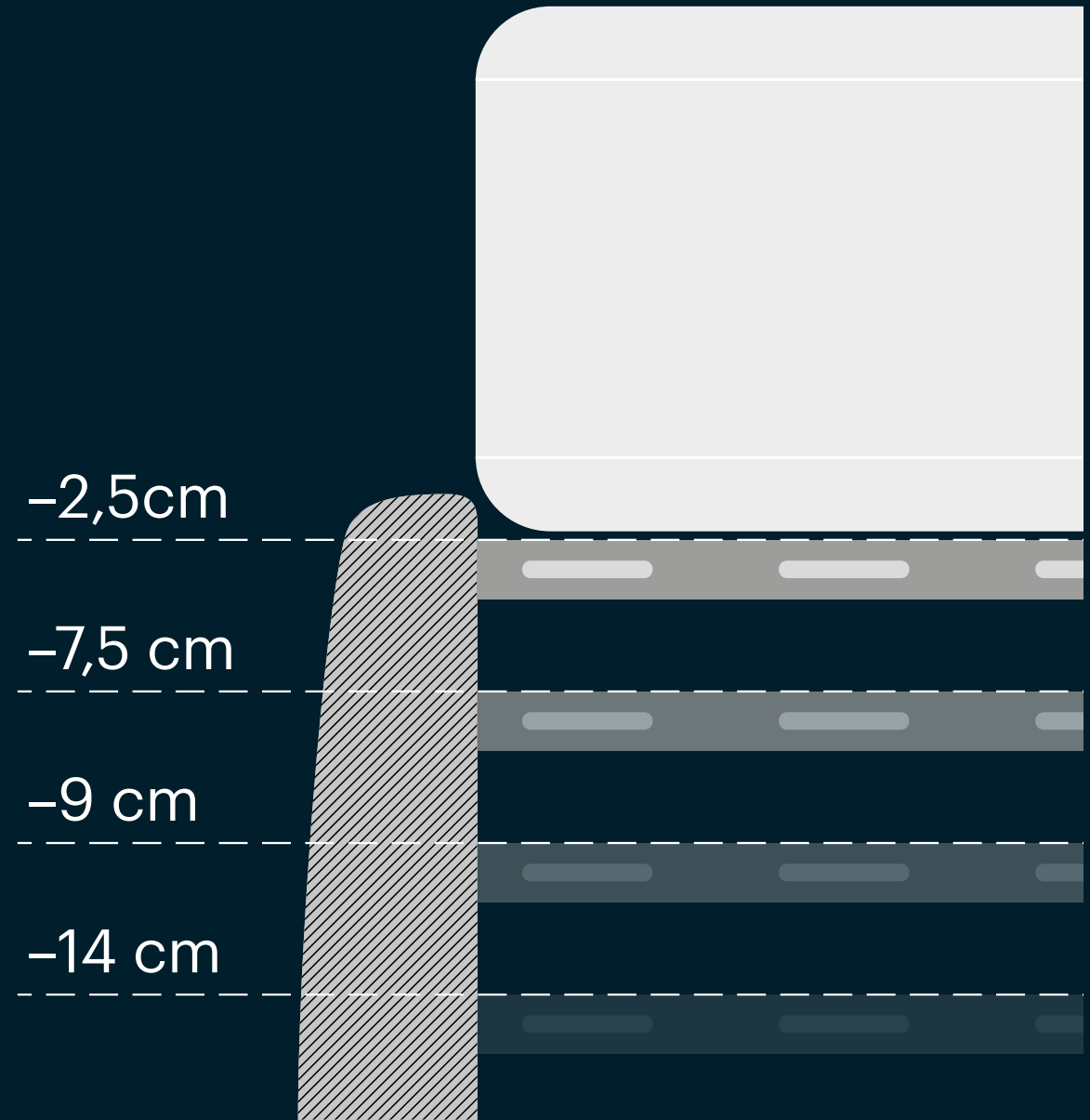



PLAZA H. 26

finiture : ciliegio
noce
rovere
wengè
laccati ral
rivestimento tessuto

finishings : cherry
walnut
oak
wengè
ral lacquered
covered with fabric



BRIDGE H. 26

finiture : corten

finishings : corten



SLITTA H. 26

finiture : cromo nero

finishings : black chrome



DORIAN H. 26

finiture : noce canaletto
frassino naturale

finishings : noce canaletto
natural ash



INOX H. 22

finiture : inox lucido

finishings : shiny inox



LINEA H. 26

finiture : bronzo

finishings : bronze



GOLD H. 26

finiture : oro
oro rosa
nero grafite

finishings : gold
pink gold
black graphite



VASETTO H. 26

finiture : ciliegio
noce
rovere
wengè
laccati ral
rivestimento tessuto

finishings : cherry
walnut
oak
wengè
ral lacquered
covered with fabric



VASETTO INCLINATO H. 26

finiture : ciliegio
noce
rovere
wengè
laccati ral
rivestimento tessuto

finishings : cherry
walnut
oak
wengè
ral lacquered
covered with fabric



RUOTA H. 12.5

finiture : nero

finishings : black



SYSTEM H. 4.5

finiture : inox
ciliegio
noce
rovere
wengè
laccati ral

finishings : inox
cherry
walnut
oak
wengè
ral lacquered



VASETTO H. 4

finiture : ciliegio
noce
rovere
wengè
laccati ral

finishings : cherry
walnut
oak
wengè
ral lacquered



CIPOLLA H. 8

finiture : ciliegio
noce
rovere
wengè
laccati ral

finishings : cherry
walnut
oak
wengè
ral lacquered



VASETTO H. 9 H. 12.5

finiture : ciliegio
noce
rovere
wengè
laccati ral
rivestimento tessuto

finishings : cherry
walnut
oak
wengè
ral lacquered
covered with fabric



TUBETTO H. 12.5

finiture : inox satinato

finishings : satinized inox



INOX H. 12.5

finiture : inox lucido

finishings : shiny inox



FLORENCE H. 12.5

finiture : ciliegio
noce
rovere
wengè
laccati ral

finishings : cherry
walnut
oak
wengè
ral lacquered

DESIGNERS

Zanellato/Bortotto

Giorgia Zanellato e Daniele Bortotto si incontrano a Losanna, in Svizzera, dove studiano entrambi design del prodotto all'ECAL.

La loro prima collaborazione è Acqua Alta Collection, lanciata al Salone Satellite di Milano nel 2013. Il progetto si distingue subito, dando il via a un impegno in una lunga ricerca che continua ancora oggi.

Giorgia e Daniele hanno trovato Zanellato / Bortotto Studio a Treviso, in Italia, nel 2013, e collaborano con diversi marchi italiani e internazionali come Rubelli, Moroso, Cappellini, Tod's e Nilufar. Il loro lavoro è stato esposto in gallerie e musei come il MAXXI di Roma, il Triennale Design Museum, il Museo Poldi Pezzoli, la Venaria Reale di Torino.

Nel 2015 sono nominati Young Talent of the Year da Elle Decor Italia. Il loro progetto Storie per Cedit Ceramiche d'Italia ha vinto il premio NYCx-DESIGN dall'Interior Design Magazine, USA, nel 2016 e il Red Dot Design Award nel 2017.



WIDE RANGE OF PRODUCTS

La gamma attuale Bolzan Letti include più collezioni, divise in tipologie d'uso e gusto estetico.

Il nuovo corso aziendale mira ad identificare un'unica famiglia di prodotto, contraddistinta da un'identità comune e ben definita. Una collezione contemporanea e di design, che comprenderà letti, complementi ed accessori.

Harmony for Life

JACK



JACK







Letto completamente sfoderabile, rivestimento disponibile reversibile e non reversibile. Disponibile nelle seguenti finiture: ral 5008 blu grigio opaco, ral 8019 marrone grigio opaco, ral 7044 grigio seta opaco e ral 3005 rosso vino opaco.

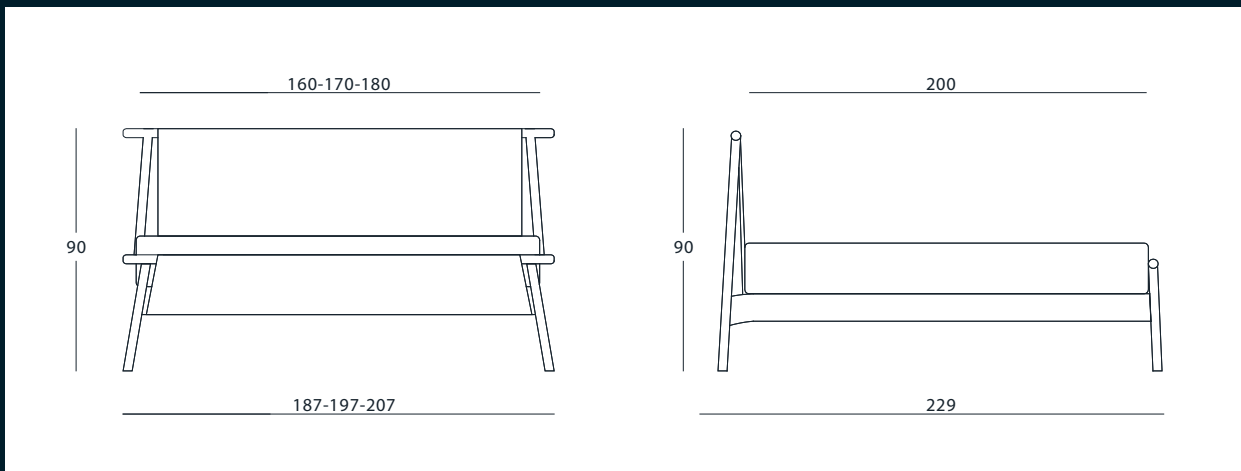

Predisposto per materassi:
L 160 – 170 – 180 cm × P 200 cm
For mattresses:
W 63" – 67" – 70^{3/4}" × D 78^{3/4}"

TULIP







Letto completamente sfoderabile.
 Non disponibile in pelle ed ecopelle e con i
 seguenti tessuti: beat, doublebuk, lalique, lin
 leger, novabuk e rigatto.
 Disponibile nelle niture: laccato bianco puro ral
 9010, laccato nero grigio ral 9011, laccato rosso
 carminio ral 3002 e laccato verde ossido cromo
 ral 6020.

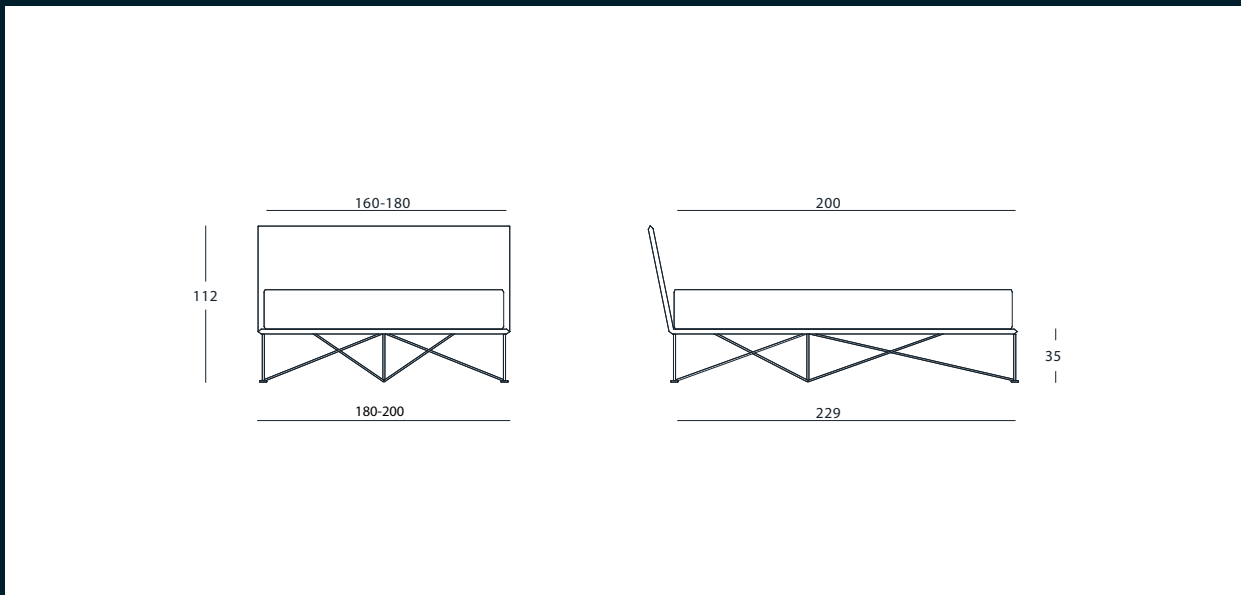

Predisposto per materassi:
 L 160–180 cm × P 200 cm
For mattresses:
W 63"–70 3/4" × D 78 3/4"

JILL





5







Letto completamente sfoderabile realizzabile unicamente in tessuto, disponibile con basamento jill o sagomato h.29 con telaio in legno o in alluminio con o senza box e c/box easy up, hands free o box spring. (vedi pag. 014). Basamento sottile disponibile con piede vasetto, vasetto inclinato, inox, plaza, bridge, slitt, linea, gold e dorian. Piedi in legno disponibili anche laccati scala ral o rivestiti in tessuto o pelle. Basamento sagomato h.29 disponibile con piede vasetto, cipolla, orence, tubetto, inox o system anche laccati scala ral.

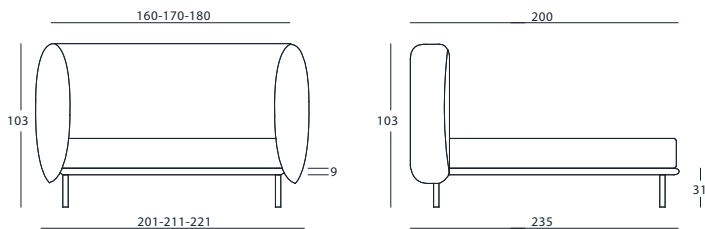

VERSIONE H 9

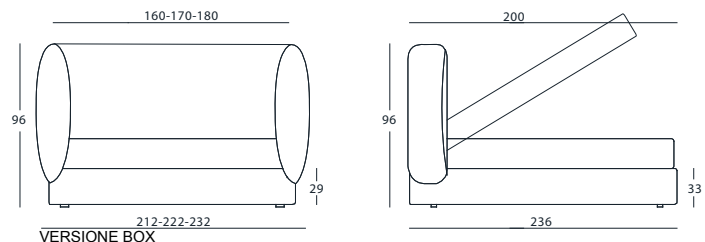

VERSIONE BOX

Predisposto per materassi:
L 160-170-180 cm × P 200 cm
For mattresses:
W 63"-67"-70 3/4" × D 78 3/4"

QUEEN
SIZE:

L 153 × P 203 cm
W 60" × D 80"

KING
SIZE:

L 193-198 cm × P 203 cm
W 76" × D 80"

COROLLE







Letto completamente sfoderabile, disponibile con basamento sottile o sagomato h.29 telaio in legno o in alluminio con o senza box e c/box easy up, hands free o box spring.

Realizzabile unicamente in tessuto.

Basamento sottile disponibile con piede vasetto, vasetto inclinato, inox, plaza, bridge, slitt, linea, gold e dorian. Piedi in legno disponibili anche laccati scala ral o rivestiti in tessuto o pelle.

Basamento sagomato h.29 disponibile con piede vasetto, cipolla, florence, tubetto, inox o system anche laccati scala ral.

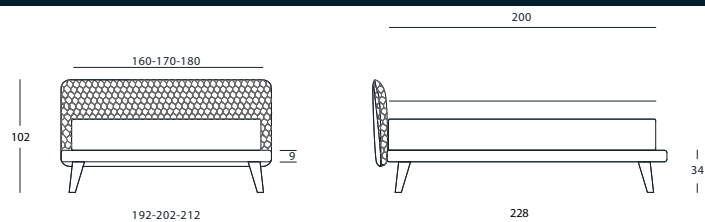

VERSIONE H 9

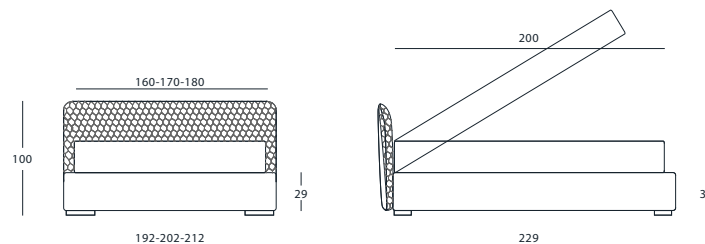

VERSIONE BOX

Predisposto per materassi:
L 160 – 170 – 180 × P 200 cm
For mattresses:
W 63" – 67" – 70 ¾" × D 78 ¾"

**QUEEN
SIZE:**

**L 153 × p 203
W 60" × D 80"**

**KING
SIZE:**

**L 193 – 198 × P 203
W 76" × D 80"**

KATE







Letto completamente sfoderabile in tessuto e testiera non sfoderabile in pelle ed ecopelle, disponibile con basamento sottile o sagomato h.29 con telaio in legno o in alluminio con o senza box, hands free o box spring. Basamento sottile disponibile con piede vasetto, vasetto inclinato, inox, plaza, bridge, slitt, linea, gold e dorian. Piedi in legno disponibili anche laccati scala ral o rivestiti in tessuto o pelle. Basamento sagomato h.29 disponibile con piede vasetto, cipolla, orence, tubetto, inox o system anche laccati scala ral.

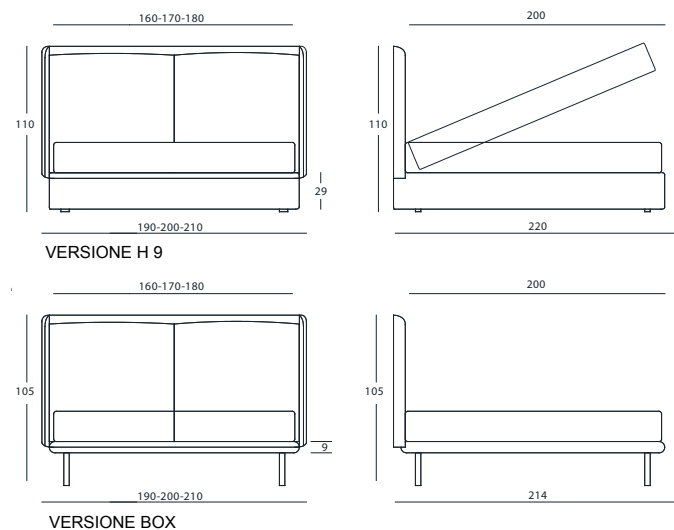

Predisposto per materassi:
L 160-170-180 cm × P 200 cm
For mattresses:
W 63" - 67" - 70^{3/4}" × D 78^{3/4}"

**QUEEN
SIZE:**

L 153 × P 203 cm
W 60" × D 80"

**KING
SIZE:**

L 193-198 cm × P 203 cm
W 76" × D 80"

PLAZA







Letto completamente sfoderabile.
 Realizzabile unicamente in tessuto e pelle (non ecopelle).
 Disponibile con piede vasetto, vasetto inclinato, inox, plaza, bridge, slitt, linea, gold e do- rian.
 Piedi in legno disponibili anche laccati scala ral o rivestiti in tessuto o pelle.

Predisposto per materassi:

L 120 – 140 – 160 – 170 – 180 cm
 × P 200 cm

For mattresses:

W 47 2/8" – 55 1/8" – 63" – 67" – 70 3/4"
× D 78 3/4"

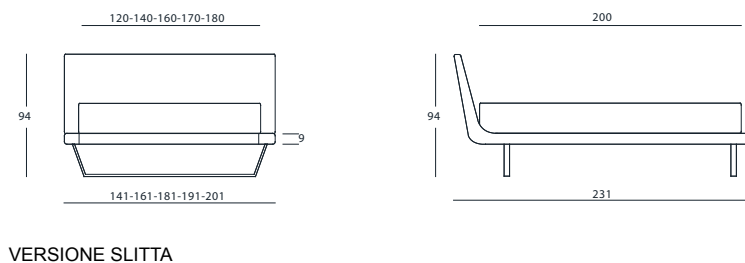
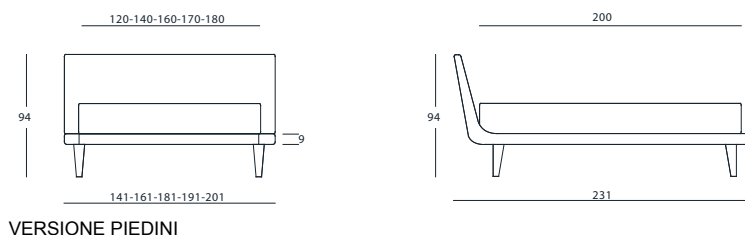

Full (double) size: L 137 × P 190 cm
W 54" × D 75"

QUEEN SIZE: L 153 × P 203 cm
W 60" × D 80"

KING SIZE: L 193-198 cm × P 203 cm
W 76" × D 80"

SELENE



SELENE





Testiera non sfoderabile, disponibile con basamento sottile o sagomato h.29 con telaio in legno o in alluminio con o senza box e c/box easy up, hands free o box spring. (vedi pag. 14). Basamento sottile disponibile con piede vasetto, vasetto inclinato, inox, plaza, bridge, slitt, linea, gold e dorian. Piedi in legno disponibili anche laccati scala ral o rivestiti in tessuto o pelle (vedi pag. 348). Basamento sagomato h.29 disponibile con piede vasetto, cipolla, orence, tubetto, inox o system anche laccati scala ral

Predisposto per materassi:
L 100-120-140-160-180 cm
× P 200 cm

For mattresses:
W 39 3/8" 47 2/8" - 55 1/8" - 63" - 70 3/4"
× D 78 3/4"

FULL
(DOUBLE)
SIZE:

L 137 × P 190 cm
W 54" × D 75"

QUEEN
SIZE:

L 153 × P 203 cm
W 60" × D 80"

KING
SIZE:

L 193-198 cm × P 203 cm
W 76" × D 80"

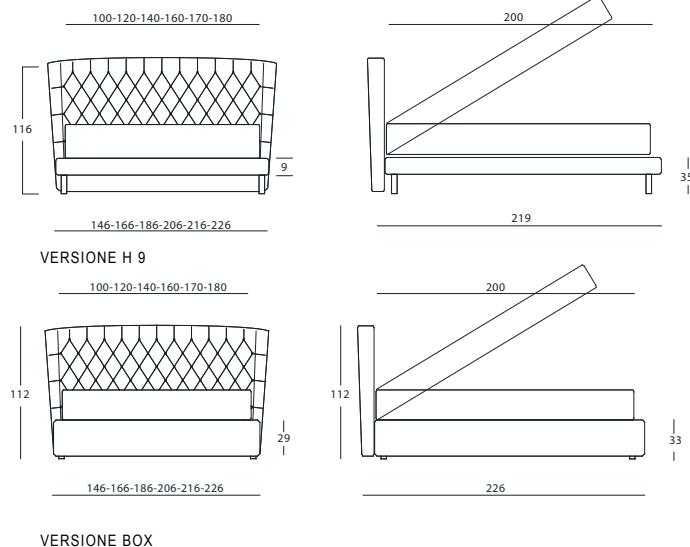

FREEDOM







Testiera non sfoderabile, disponibile con basamento h.20 o h.28 con telaio in legno o in alluminio con o senza box e c/box easy up, hands free o box spring. (vedi pag. 14).
Disponibile con o senza bottoni, e con testiera h. 105, 125 o 145 cm.
Disponibile con piede a vasetto, cipolla, inox o system anche laccati scala ral

Predisposto per materassi:
L 90 – 100 – 120 – 140 – 160 – 170 – 180
cm × P 200 cm

For mattresses:
W 35 1/2" – 39 3/8" – 47 2/8" – 55 1/8" – 63"
– 67" – 70 3/4" × D 78 3/4"

**FULL
(DOUBLE)
SIZE:**

L 137 × P 190 cm
W 54" × D 75"

**QUEEN
SIZE:**

L 153 × P 203 cm
W 60" × D 80"

**KING
SIZE:**

L 193-198 cm × P 203 cm
W 76" × D 80"

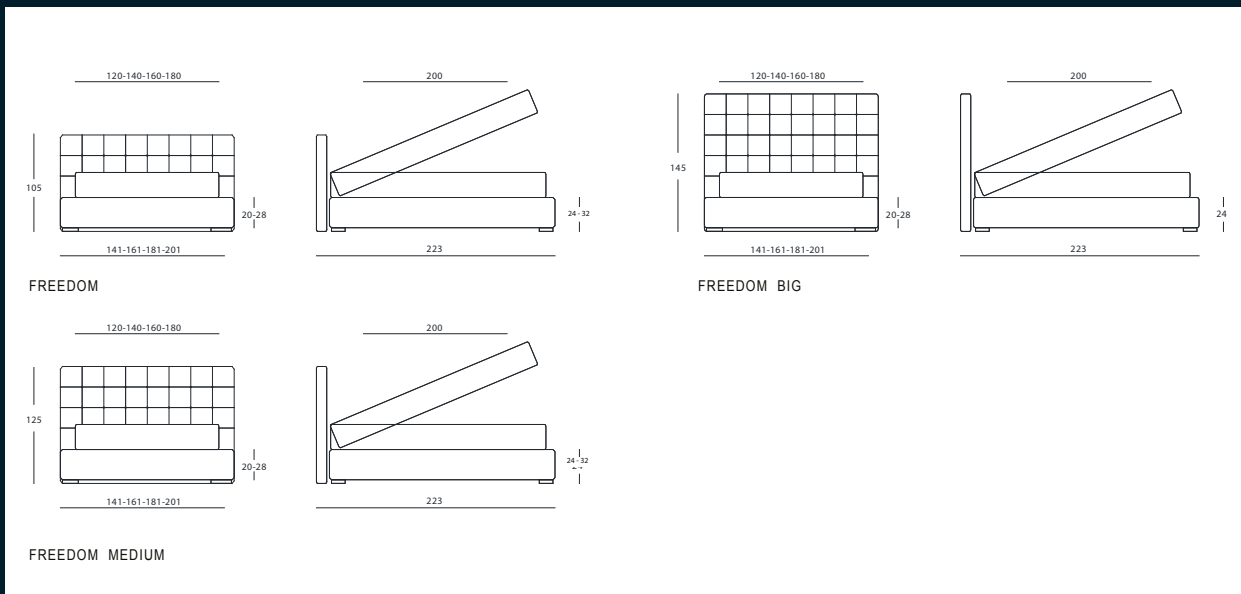

FREEDOM CONTRACT









Testiera a progetto non sfoderabile predisposta con fissaggio a muro, disponibile con o senza bottoni.

Sommier sfoderabile in tessuto e non sfoderabile in pelle ed ecopelle, disponibile nella versione Executive A, A plus, B, B plus, C e C Plus

Version in the photo: headboard without buttons with double bed sommier (162x202), headboard external dimensions 281xh.121cm



VITTORIA







Letto completamente sfoderabile in tessuto e testiera non sfoderabile in pelle ed ecopelle, disponibile con basamento h 20 cm o h 28 cm con telaio in legno o alluminio con o senza box e c/box easy up, hands free o box spring. Disponibile con piede vasetto, cipolla, florence tubetto, inox o system anche laccati scala ral .

Predisposto per materassi:

L 120 – 140 – 160 – 170 – 180 cm
× P 200 cm

For mattresses:

W 47 2/8" – 55 1/8" – 63" – 67" – 70 3/4"
× D 78 3/4"

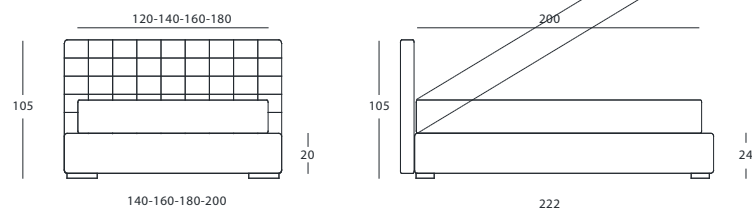

VITTORIA

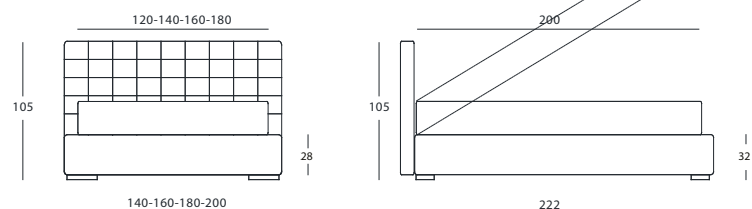

VITTORIA SUPERIOR

FULL
(DOUBLE)
SIZE:

L 137 × P 190 cm
W 54" × D 75"

QUEEN
SIZE:

L 153 × P 203 cm
W 60" × D 80"

KING
SIZE:

L 193-198 cm × P 203 cm
W 76" × D 80"

METROPOLITAN







Letto completamente sfoderabile, disponibile con telaio in legno o in alluminio con o senza box e c/box easy up, hands free o box spring. Cucitura taglio vivo disponibile con pelle o tessuto shabby. Disponibile con piede vasetto, cipolla, tubetto, inox o system anche laccati scala ral .

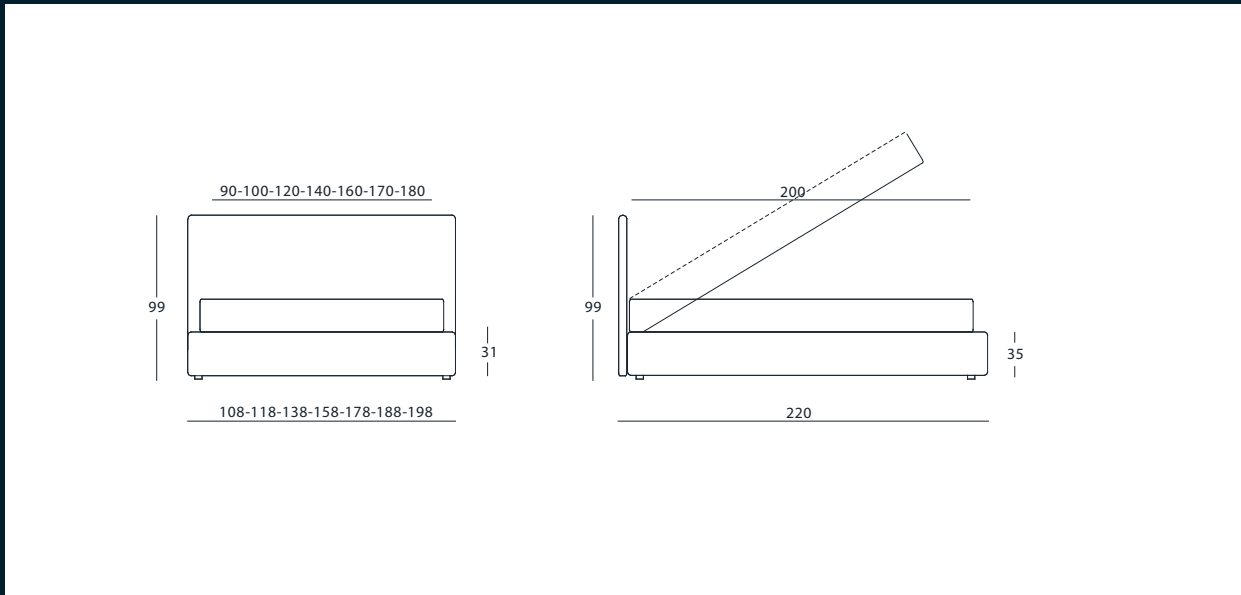

Predisposto per materassi:

L 90 – 100 – 120 – 140 – 160 – 170 – 180 cm × P 200 cm

For mattresses:

W 35 1/2" – 39 3/8" – 47 2/8" – 55 1/8" – 63" – 67" – 70 3/4" × D 78 3/4"

FULL
(DOUBLE)
SIZE:

L 137 × P 190 cm
W 54" × D 75"

QUEEN
SIZE:

L 153 × P 203 cm
W 60" × D 80"

KING
SIZE:

L 193-198 cm × P 203 cm
W 76" × D 80"

Care

Care è una collezione
modulare basata su
3 piattaforme con
8 finiture diverse

3
basi

8
caratteri

BASI

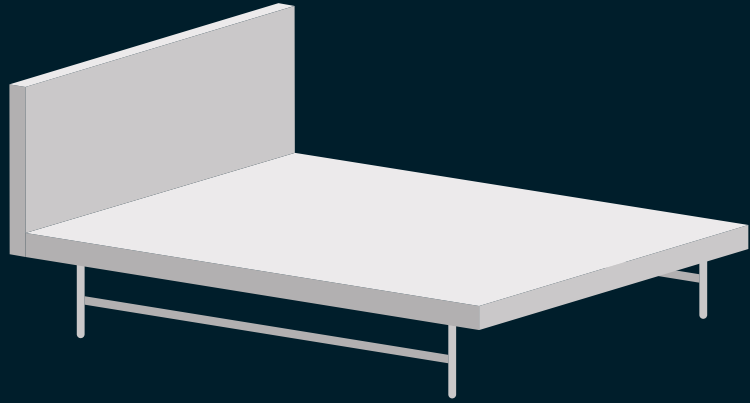

1 Light

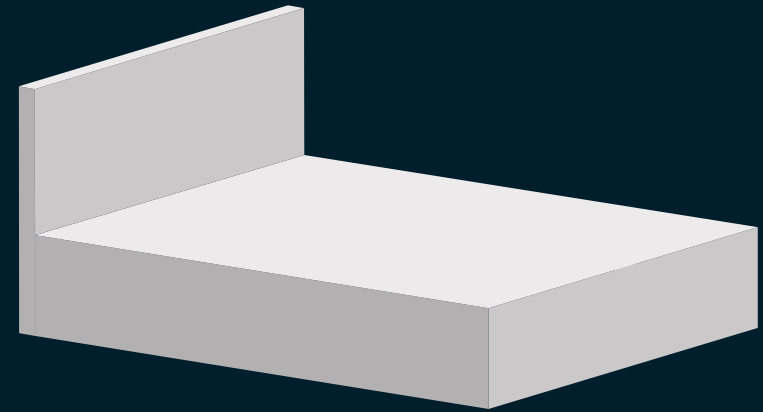

2 Standard

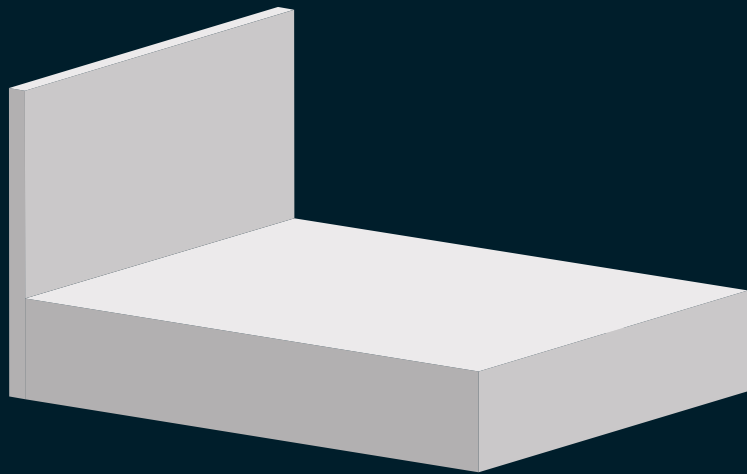

3 Big

VERSIONI

1 Beautiful *big chic*2 Fair *big*3 Fair *big well*4 Nice *big*5 Handsome *big*6 Lovely *big chic*7 Pretty *chic*

8 Sheen

HANDSOME







letto completamente sfodarabile . Disponibile con piede vasetto, tubetto, inox, plazam bridge, slitt fin. inox e cromo nero anche laccati scala Ral

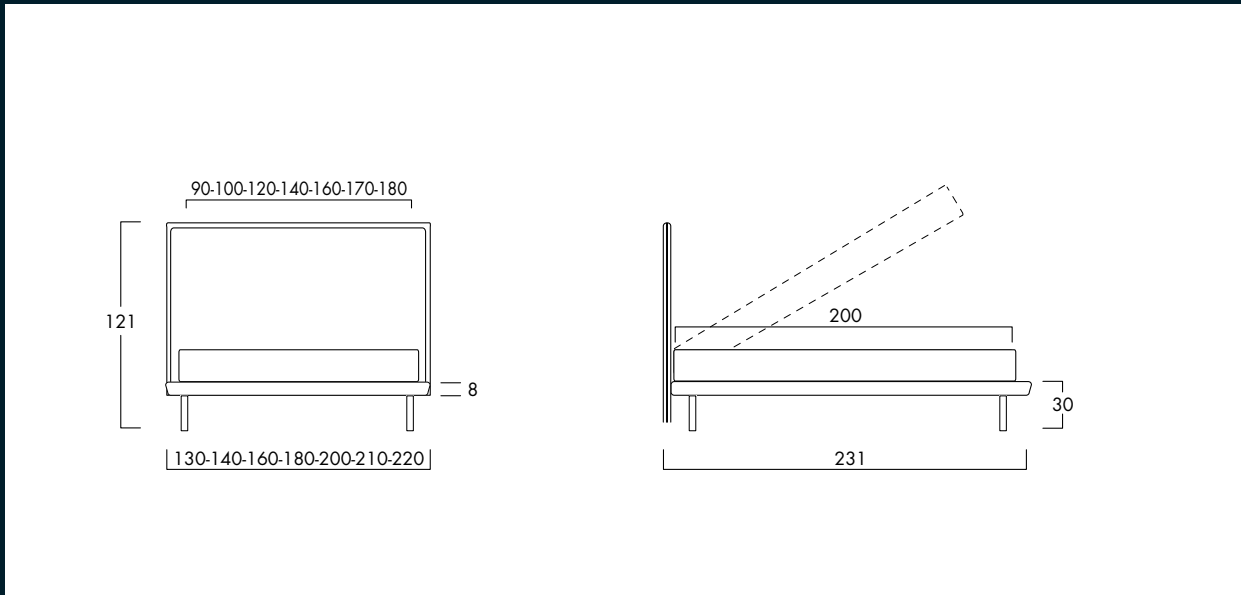

Predisposto per materassi:
L 90-100-120-140-160-170-180 cm
× P 200 cm

For mattresses:

W 35 1/2" - 39 3/8" - 47 2/8" 55 1/8" 63" - 67"
70 3/4" × D 78 3/4"

QUEEN
SIZE:

L 153 × P 203 cm
W 60" × D 80"

KING
SIZE:

L 193-198 cm × P 203 cm
W 76" × D 80"



Letto completamente sfoderabile, disponibile con o senza box e c/box easy up. Disponibile con piede vasetto, cipolla o system anche laccati scala ral

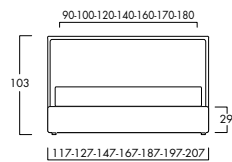

VERSIONE BASE

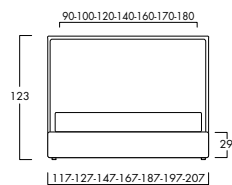
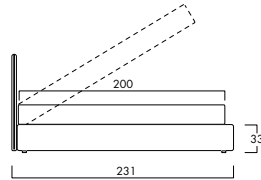

VERSIONE BIG

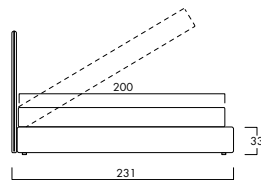

Predisposto per materassi:
L 90-100-120-140-160-170-180 cm
× P 200 cm

For mattresses:

**W 35 1/2" - 39 3/8" - 47 2/8" 55 1/8" 63" - 67"
70 3/4" × D 78 3/4"**

QUEEN
SIZE:

L 153 × P 203 cm
W 60" × D 80"

KING
SIZE:

L 193-198 cm × P 203 cm
W 76" × D 80"

FAIR



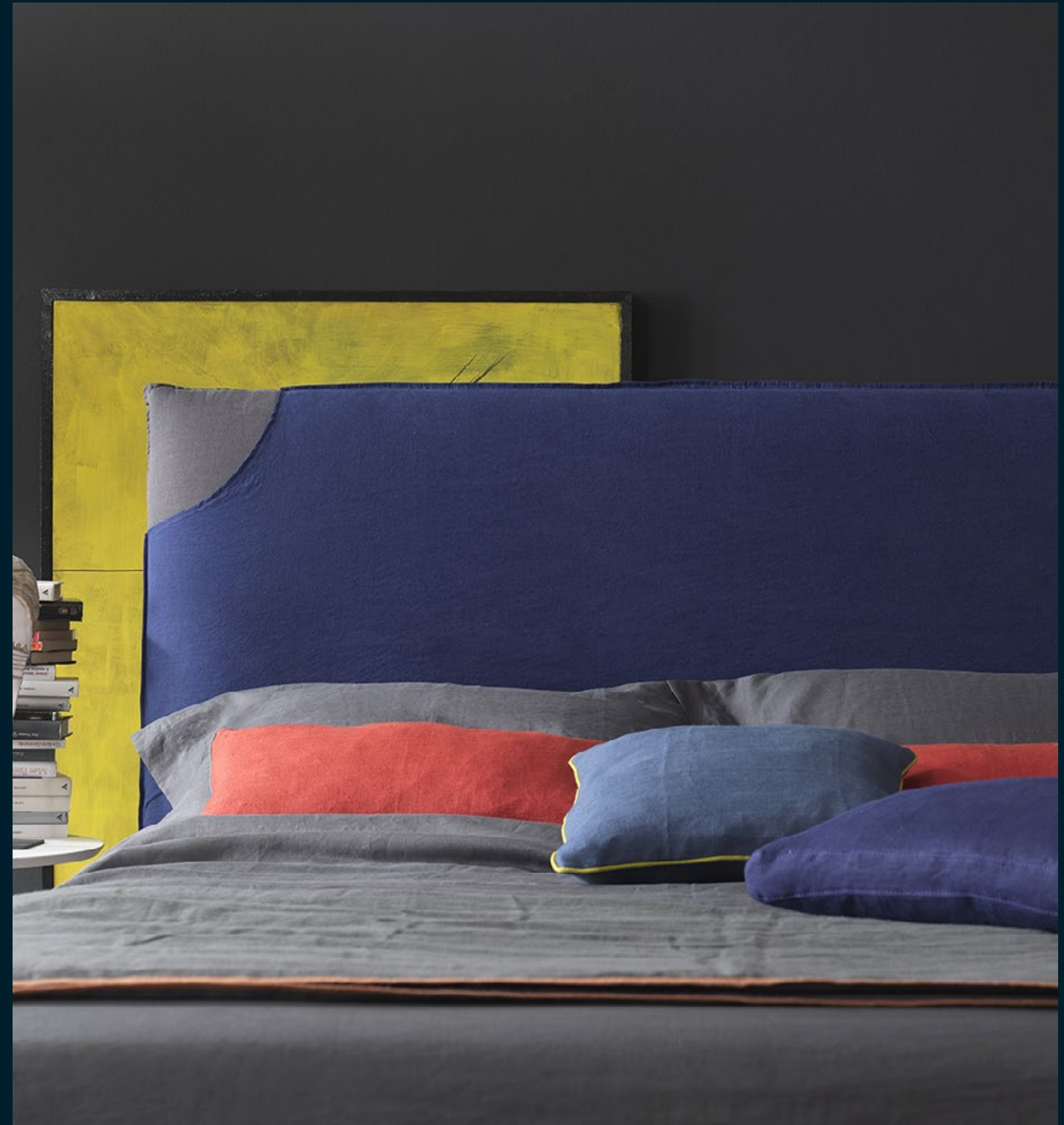



Letto completamente sfoderabile, disponibile con o senza box e c/box easy up.
Disponibile anche nella versione chic chic c/ gonnellina
Disponibile con piede plastica vasetto, cipolla o system anche laccati scala Ral.

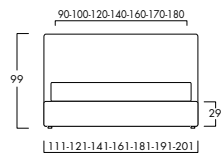

VERSIONE BASE

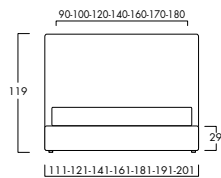
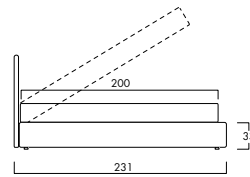

VERSIONE BIG

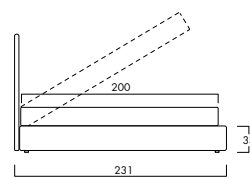

Predisposto per materassi:
L 90-100-120-140-160-170-180 cm
× P 200 cm

For mattresses:

**W 35 1/2" - 39 3/8" - 47 2/8" 55 1/8" 63" - 67"
70 3/4" × D 78 3/4"**

**QUEEN
SIZE:**

**L 153 × P 203 cm
W 60" × D 80"**

**KING
SIZE:**

**L 193-198 cm × P 203 cm
W 76" × D 80"**





Letto completamente sfoderabile.
Disponibile con piede vasetto, tubetto, inox,
plaza, bridge, slitt fin inox e cromo nero anche
laccati scala Ral.

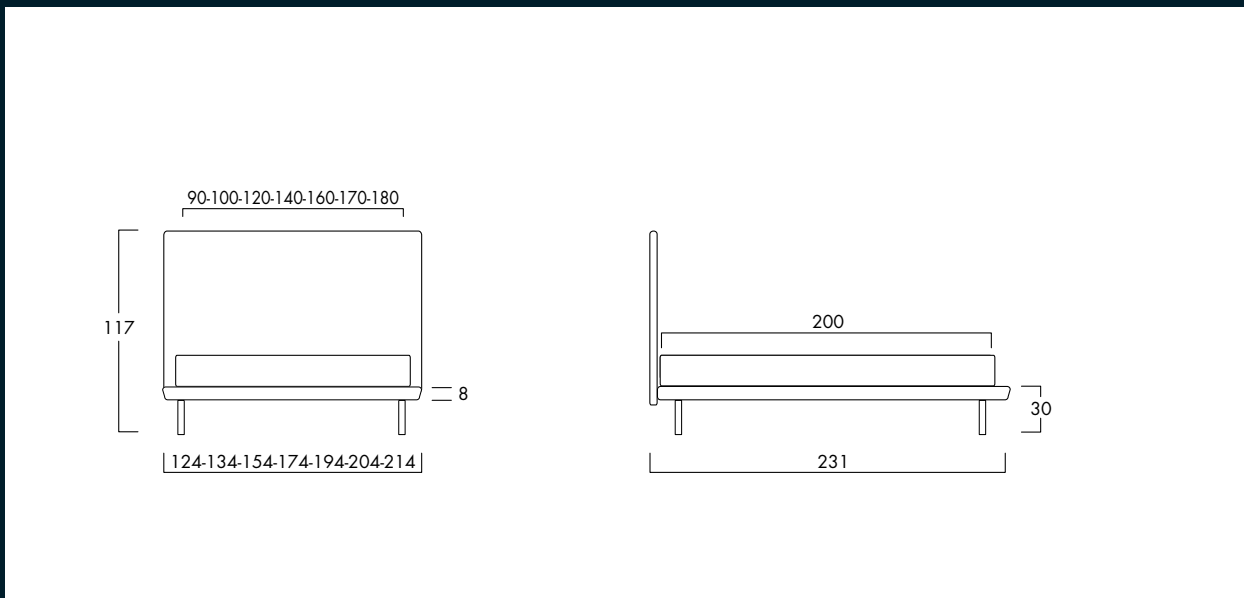

Predisposto per materassi:
L 90-100-120-140-160-170-180 cm
× P 200 cm

For mattresses:
W 35 1/2" - 39 3/8" - 47 2/8" 55 1/8" 63" - 67"
70 3/4" × D 78 3/4"

QUEEN
SIZE:

L 153 × P 203 cm
W 60" × D 80"

KING
SIZE:

L 193-198 cm × P 203 cm
W 76" × D 80"

Bludibetty

CHANTAL







VELVET



VELVET



Dual collection

LINE





FLY





Residential & contract

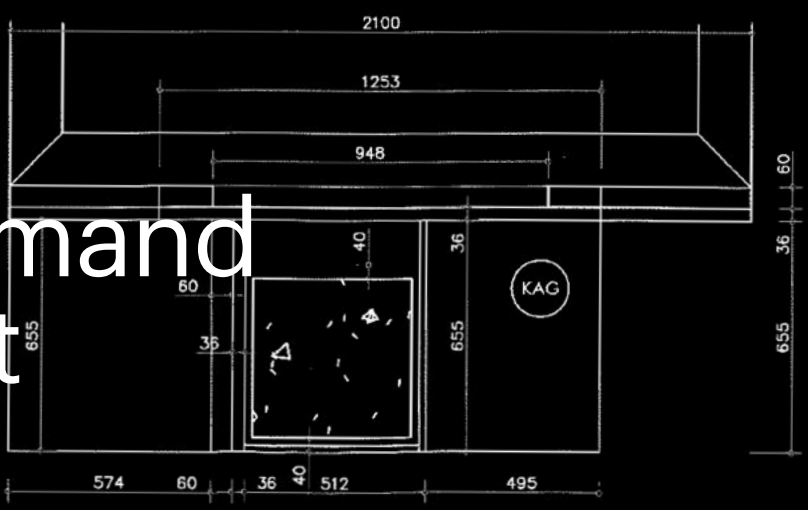
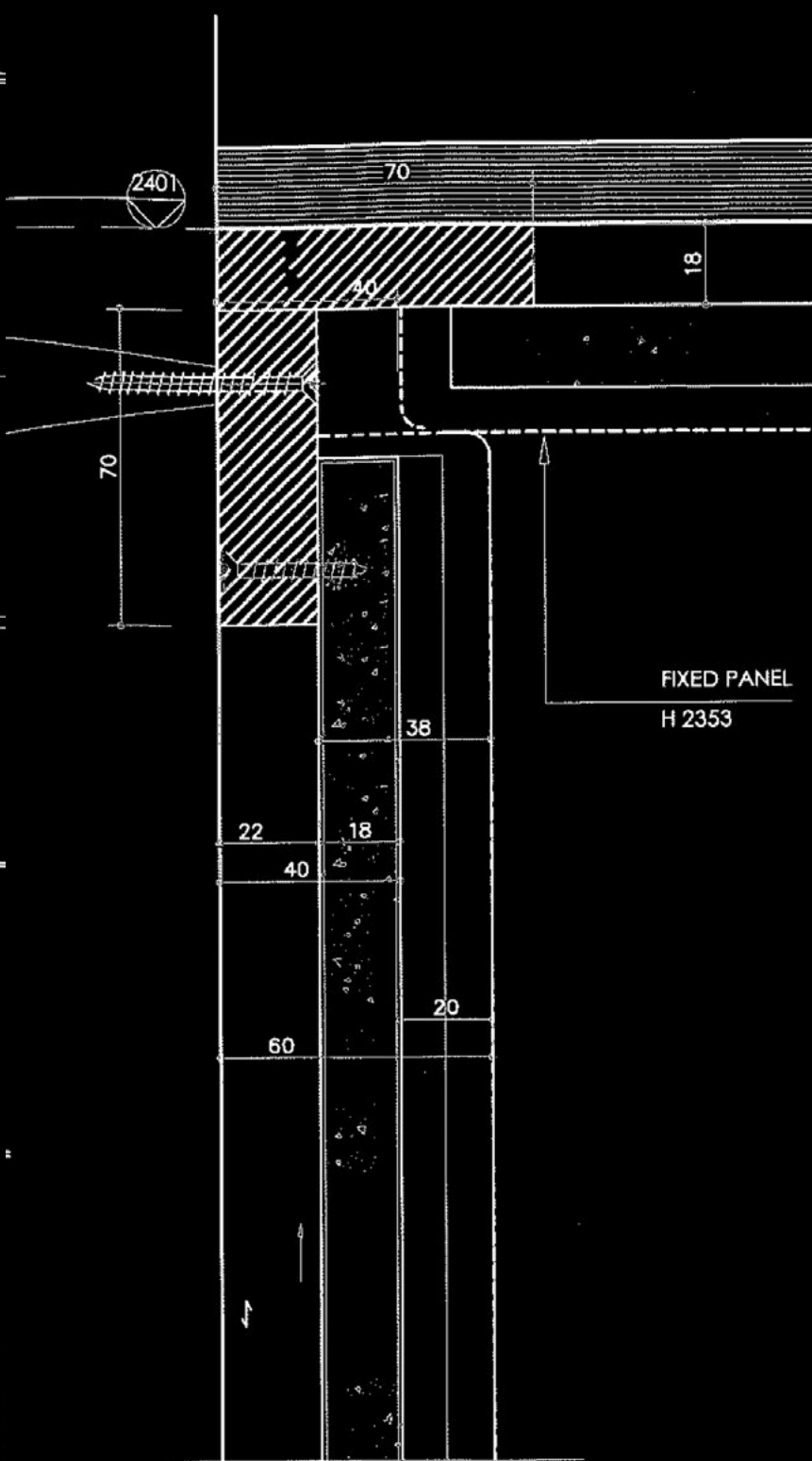
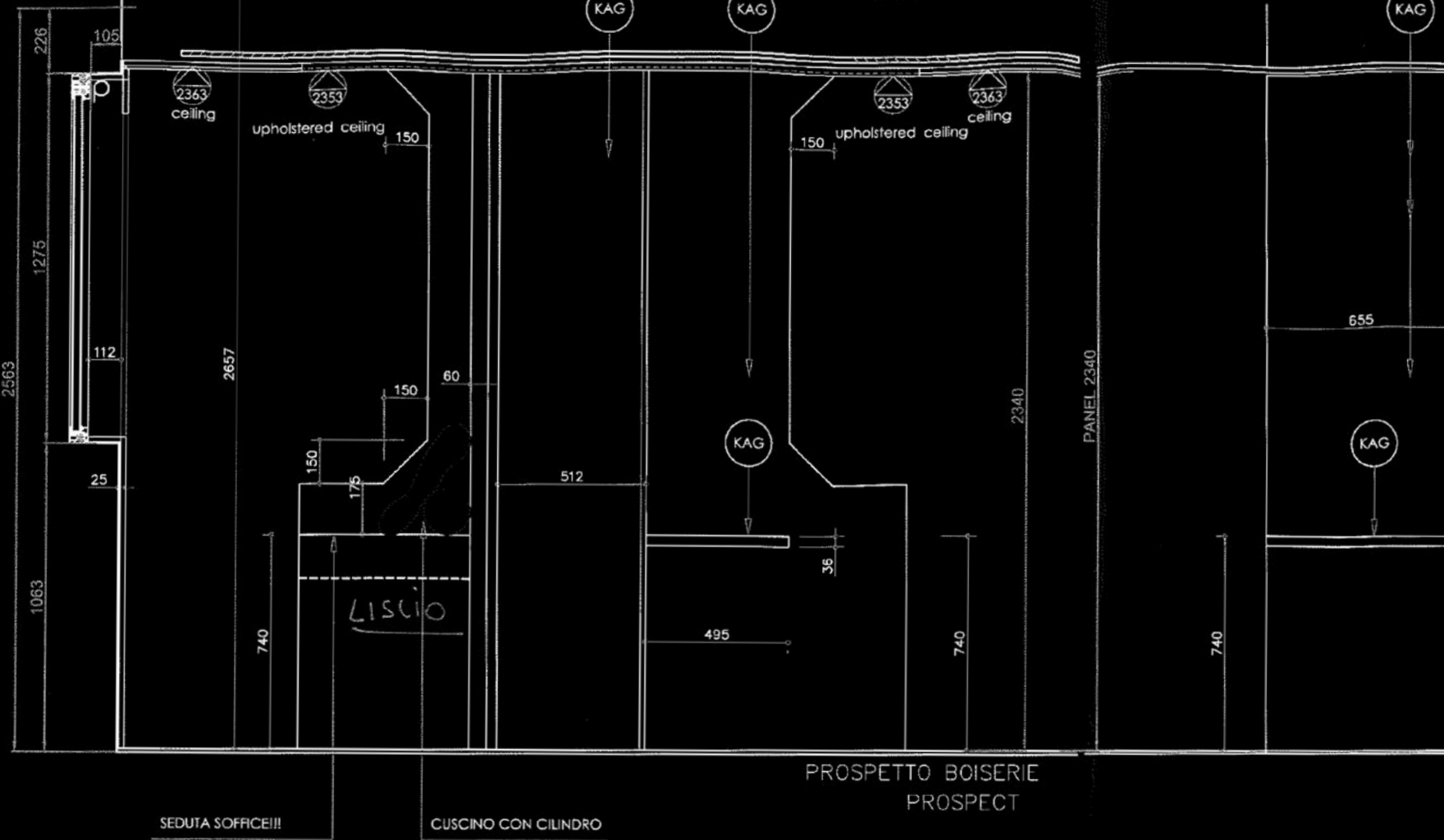

On demand project

Gatwick



Gatwick

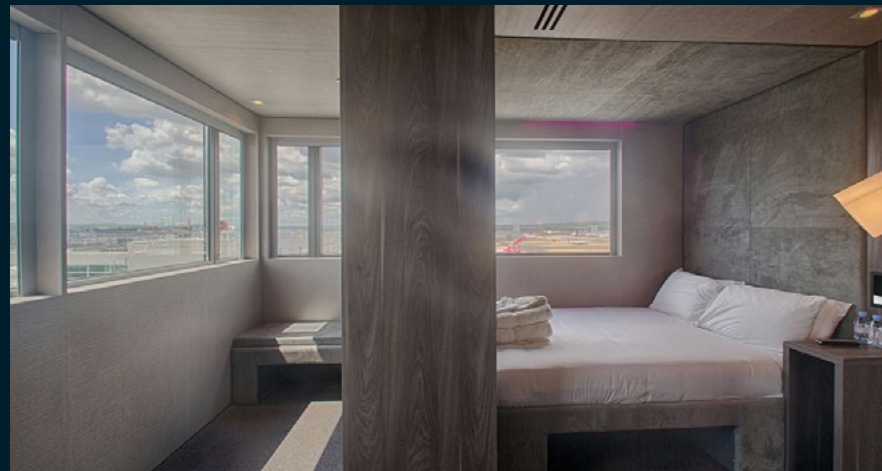

Cocomo Hotel



Porto piccolo Trieste



Venissa



CAMPAGNA ADV



Living

n°1-2-3-4-5-10-12



Elle Decor

n°1-2-4-5-9-10-11



Marie claire Maison

n°4-5-11



D Casa

n°4-10

Thanks.